



marabut®



# K2 EXPEDITION

INSTRUKCJA OBSŁUGI NAMIOTU

KOLOR:



3 osoby



min.

4,0 kg



max.

4,5 kg



poliester  
RIP-STOP  
3000 mm H<sub>2</sub>O



UV  
RESISTANT



Ø 9,5 mm

ALU STELAŻ



ALU SZPILKI



3 LATA

GWARANCJA

## DANE TECHNICZNE:

Tropik: poliester rip-stop PU „UV Resistant” (3000 mm H<sub>2</sub>O)

Sypialnia: poliamid

Podłoga: tkanina PE (10 000 mm H<sub>2</sub>O)

Stelaż: aluminium 7001 T6 Ø 9,5 mm

Szpilki: aluminium 7001 T6

Szwy: wszystkie podklejane

Ilość osób: 3

Waga: waga min./max. 4,0 kg. / 4,5 kg.

Waga min. = namiot ze stelażem  
Waga max. = namiot z dodatkowym wyposażeniem, takim jak szpilki, zestaw naprawczy, odciagi, opakowanie, instrukcja, gwarancja.

Wymiary: 270 x 220 x 145 cm (zewnątrzny)  
170 x 210 cm (wymiar sypialni)

## WYMIARY NAMIOTU:

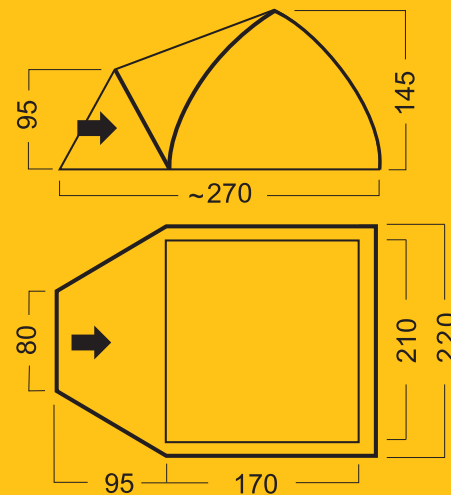

# K2 EXPEDITION

INSTRUKCJA OBSŁUGI NAMIOTU



## SPOSÓB ROZSTAWIANIA NAMIOTU

- Rozłożyć namiot na ziemi, niekoniecznie w miejscu, w którym ma być rozstawiony. Nie mocować szpilkami do podłoża! Zasuwać zamki.
- Zmontowane pałki stelaża wsunąć w rękaw tropiku (fot.1.)
- Napinając górny patak, końcówkę stelaża zamontować w otworach umieszczonych w taśmach znajdujących się w narożach podłogi i tropiku (fot.2.). Analogicznie zamocować drugi koniec stelaża oraz pozostałe pałki. **Uwaga:** 3 otwory w taśmach dają możliwość regulacji napięcia namiotu.
- Usztywnić skrzyżowanie pataków za pomocą łącznika (fot.3.)
- Tak przygotowany namiot ustawić w wybranym miejscu. Napiąć podłogę i przymocować szpilkami przez taśmy w narożach, ustabilizować namiot odciągami.

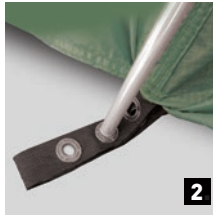

## CZĘŚCI SKŁADOWE:

- tropik i sypialnia (zintegrowane) ■ stelaż (3 pałki) ■ szpilki alu (16) ■ odciąg (7) ■ pokrowiec ■ instrukcja ■ gwarancja

## WYPOSAŻENIE DODATKOWE

- zestaw naprawczy: linka z napinaczem, reperaturka stelaża.

## SERWIS NAMIOTÓW MARABUT

Wszystkie nasze namioty objęte są 3-letnią gwarancją. Kupując namiot MARABUT masz pewność, że nawet po upływie gwarancji w przypadku jakichkolwiek uszkodzeń namiot zostanie szybko i profesjonalnie naprawiony. Świadczymy m. in. usługi w zakresie doszywania fartuchów przeciwnieżnych, wymieniamy zużyte podłogi oraz wykonujemy repliki stelaży.

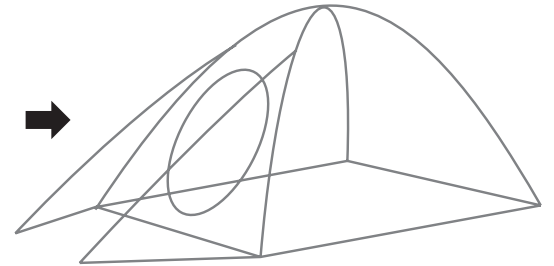

[facebook.com/namioty.marabut](https://facebook.com/namioty.marabut)



[youtube.com/MarabutArco](https://youtube.com/MarabutArco)

**Marabut Sp z o.o.**

ul. Przemysłowa 10, 32-070 Czernichów, Poland  
telefon: +48 12 270 24 24, [namioty@marabut.pl](mailto:namioty@marabut.pl)  
[www.namioty.marabut.com](http://www.namioty.marabut.com)